

### HCD'J-9K

### G-89'J-9K

### 6 CHCA'J-9K

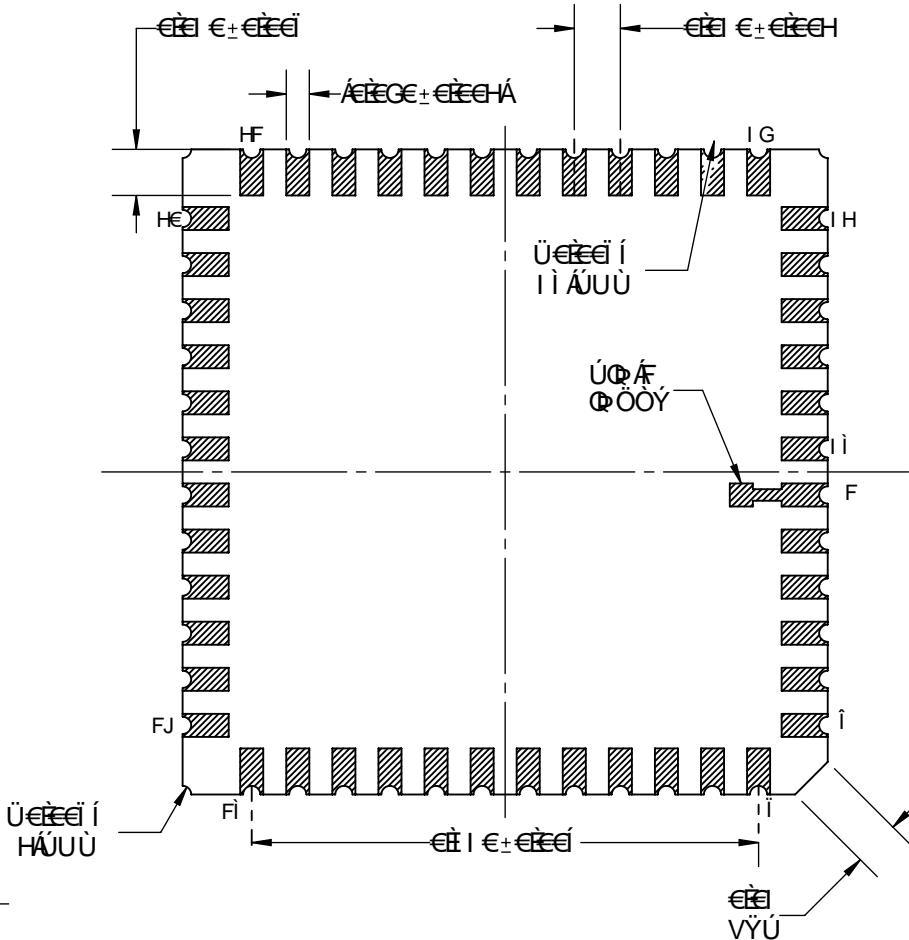
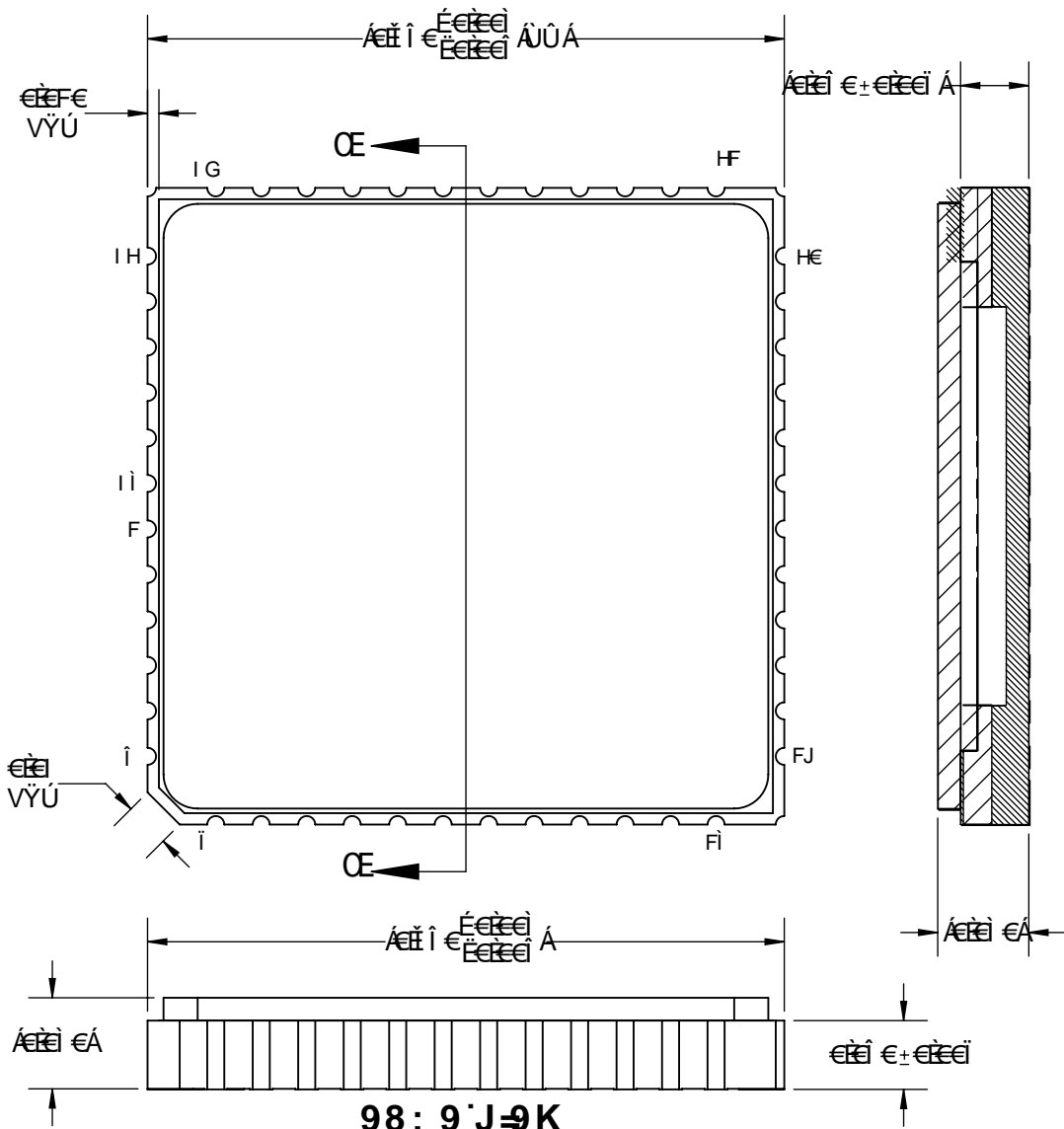

98; 9'J-9K

ΠΙΣΤΟΛΟΝ ΤΗΣ ΑΝΤΙΣΤΑΣΗΣ  
 ΑΝΤΙΣΤΑΣΗ  
 ΠΑΡΕΤΟΜΕΝΟ ΠΑΡΕΤΟΜΕΝΟ  
 ΟΥΚ ΟΡΘΟ ΠΡΑΓΜΑΤΟΠΟΙΗΣΗ

D5 FH'BI A69F	7 CJ9F	D@ HB;	85 GM7 <5-B
ΣΟΟΙ Ι ΟΙ ΕΥΘΕΙ	ΥΟΟΣΟΟ	ΠΑΕ	ΠΥ
ΣΟΟΙ Ι ΟΙ ΕΥΘΕΙ ΕΥΘ	ΥΟΟΣΟΟ	Υ} Υα	ΠΥ
ΣΟΟΙ Ι ΟΙ ΕΥΘΕΙ ΕΘΟ	ΥΟΟΣΟΟ	ΠΑΕ	ΥΟΥ
ΣΟΟΙ Ι ΟΙ ΕΥΘΕΙ ΕΘΟΕΥΘ	ΥΟΟΣΟΟ	Υ} Υα	ΥΟΥ

ΑΥΤΟΜΑΤΟ	ΟΧ/Ο				
ΟΥΧ ΠΑΡΑ ΤΗ	FBH BEFJ				
ΟΠΟ Τ ΕΡΑ	FBH BEFJ	ΥΟΥ	ΣΟΟΙ Ι ΟΙ ΕΥΘΕΙ ΕΘΟ		
Τ ΕΘ					
ΥΟΕ		ΥΟΑΣΟ	ΥΑΟ	ΟΟΥ ΦΑΠΕ	ΥΟΧ
ΘΩΥ		Ι Κ	Ε	FI I €€	Ε
ΥΟΧΩΟ		ΟΟΥ ΑΥΤΟΜΑΤΟ ΟΟΥ			ΥΠΟΝ/ΑΥΤΗ



