

HCD'J-9K

ÖÜUWÖ

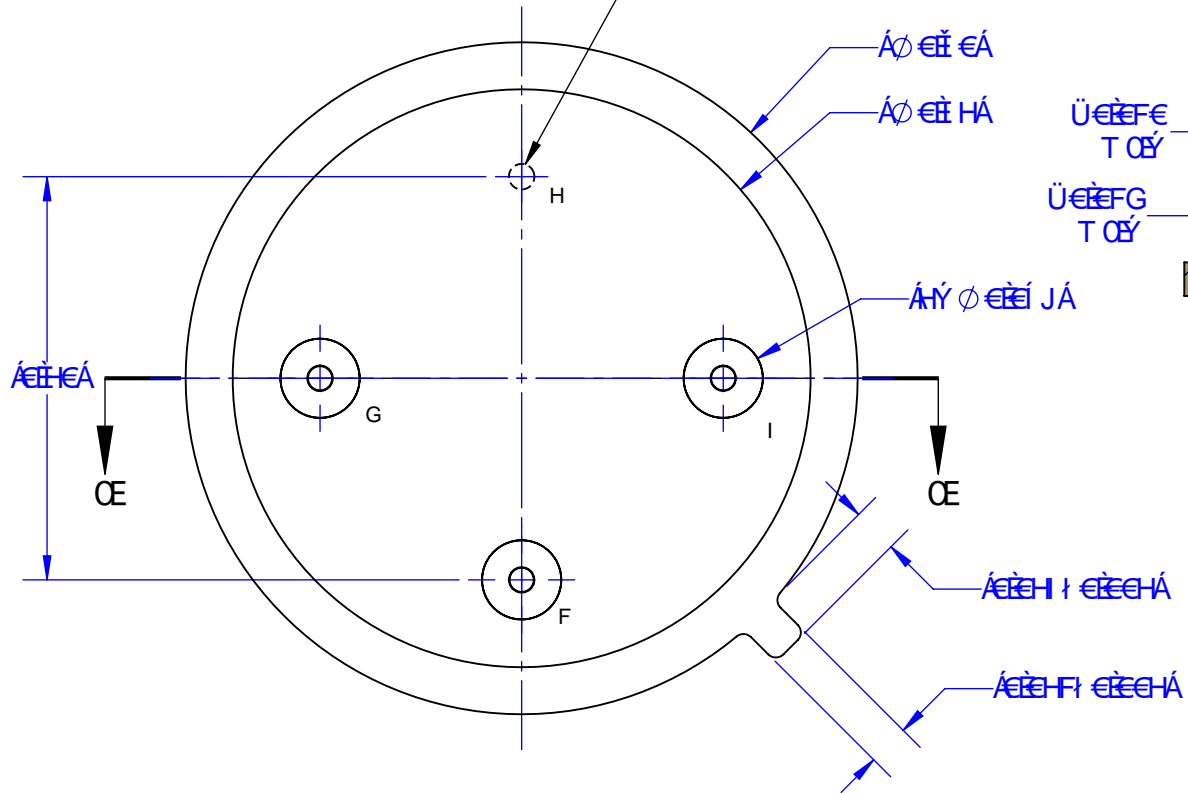

G97 HCB'J-9K '5!5

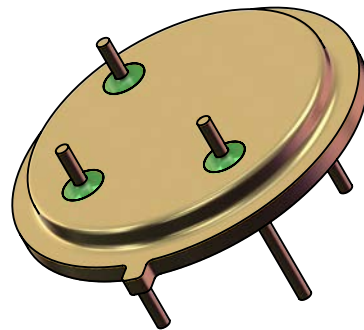
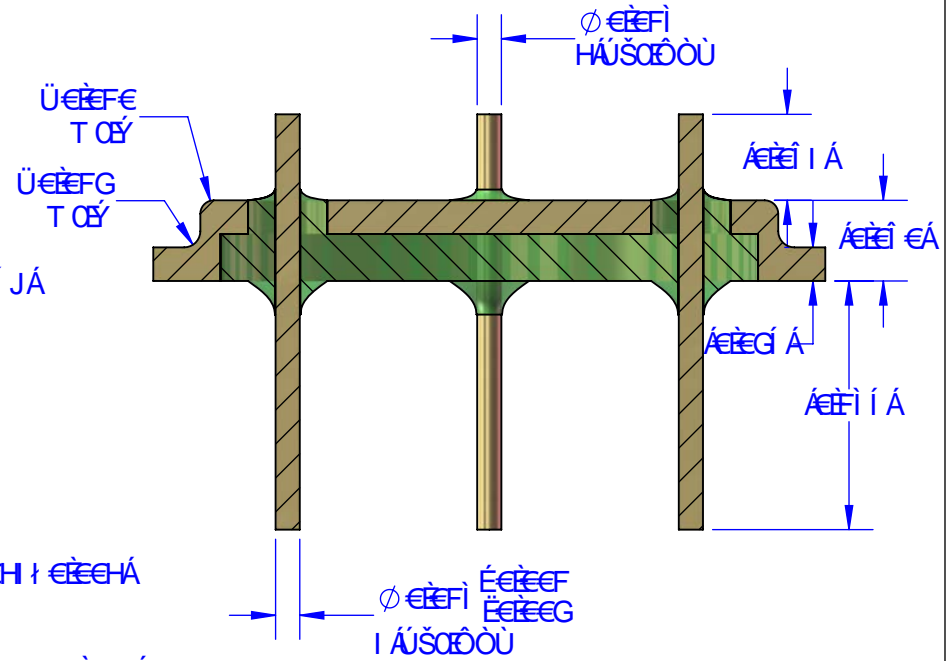

AC89@
G75@ (%

ΠΥΛΩΚ
 ΕΠΙΧΡΩΜΗΤΕΣ
 ΓΕΩΜΕΤΡΙΚΑ
 ΗΛΕΚΤΡΟΝΙΚΑ
 ΚΑΙ ΑΛΛΑ
 ΕΙΔΗ
 ΑΝΤΙΣΤΗΝΤΕΣ
 ΣΤΗΝ ΟΞΕΔΑΜΙΑΣΗ
 ΚΑΙ ΤΗΝ ΑΓΓΡΑΦΗ
 ΑΝΤΙΣΤΗΝΤΕΣ
 ΣΤΗΝ ΟΞΕΔΑΜΙΑΣΗ
 ΚΑΙ ΤΗΝ ΑΓΓΡΑΦΗ

ΑΝΤΙΣΤΗΝΤΕΣ	ΑΝΤΙΣΤΗΝΤΕΣ			
ΑΝΤΙΣΤΗΝΤΕΣ	ΑΝΤΙΣΤΗΝΤΕΣ			
ΑΝΤΙΣΤΗΝΤΕΣ	ΑΝΤΙΣΤΗΝΤΕΣ	ΗΛΕΚΤΡΟΝΙΚΑ ΕΙΔΗ ΚΑΙ ΑΛΛΑ ΕΙΔΗ		
ΑΝΤΙΣΤΗΝΤΕΣ	ΑΝΤΙΣΤΗΝΤΕΣ	ΑΝΤΙΣΤΗΝΤΕΣ	ΑΝΤΙΣΤΗΝΤΕΣ	ΑΝΤΙΣΤΗΝΤΕΣ
ΑΝΤΙΣΤΗΝΤΕΣ	ΑΝΤΙΣΤΗΝΤΕΣ	ΑΝΤΙΣΤΗΝΤΕΣ	ΑΝΤΙΣΤΗΝΤΕΣ	ΑΝΤΙΣΤΗΝΤΕΣ
ΑΝΤΙΣΤΗΝΤΕΣ	ΑΝΤΙΣΤΗΝΤΕΣ	ΑΝΤΙΣΤΗΝΤΕΣ		