

HCD J-9K

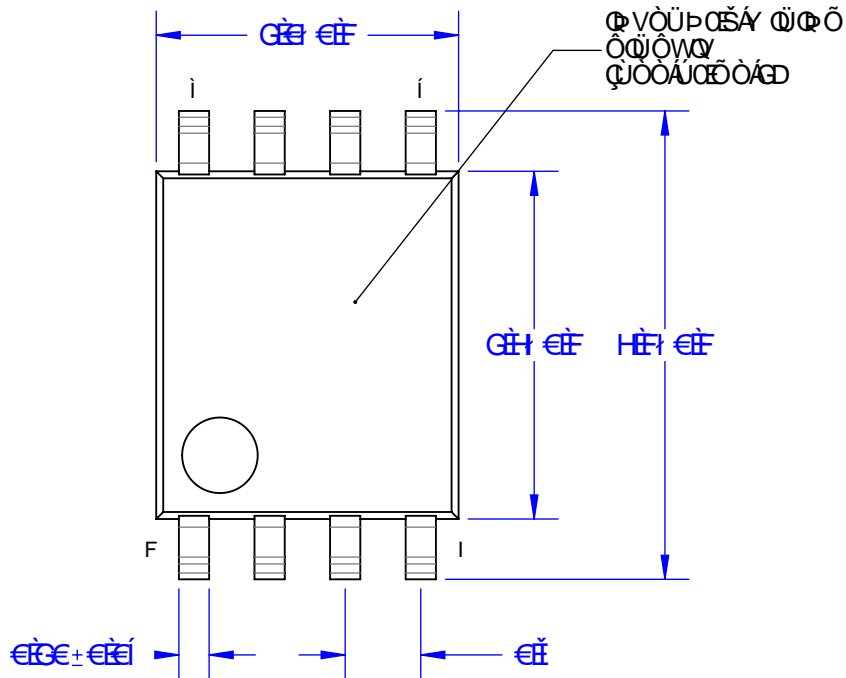

89 H5 = @5

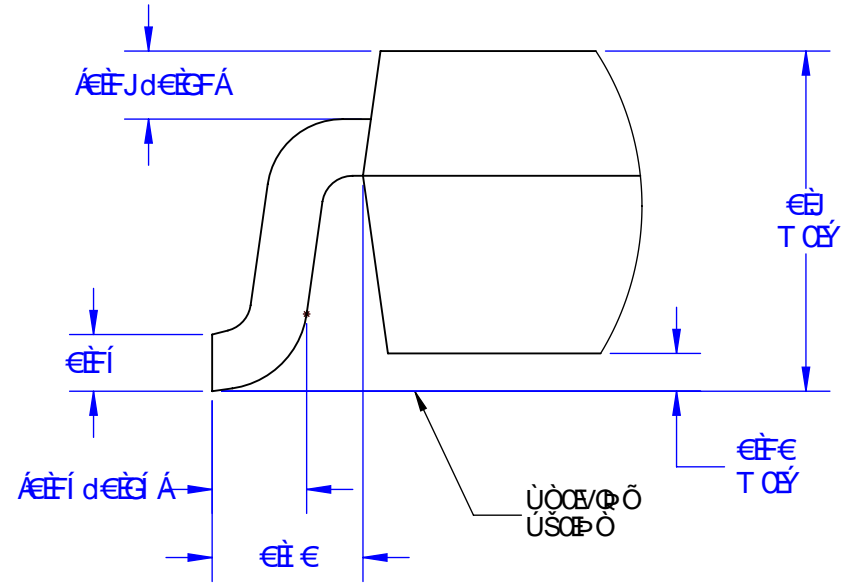

G89 J-9K

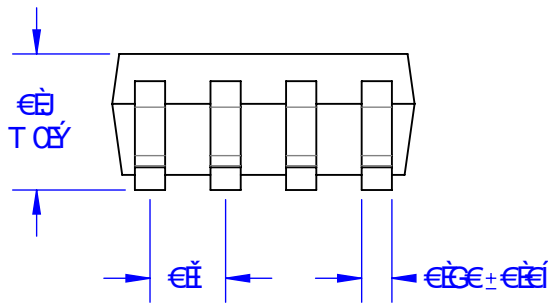

9B8 J-9K

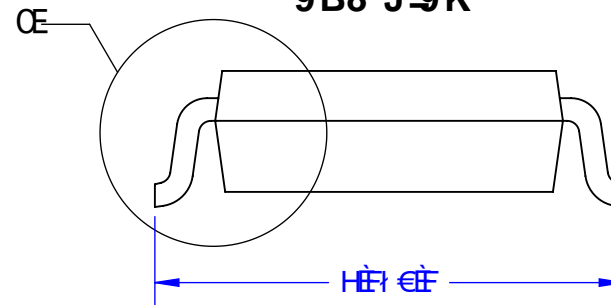

ΠΙΣΤΟΛΑΚΙΟ ΛΕΥΚΟΥ ΧΡΩΜΑΤΟΣ ΜΕ ΣΤΕΛΕΧΗ ΚΑΙ ΕΛΑΤΗΡΙΑ
 ΣΤΕΛΕΧΗ ΚΑΙ ΕΛΑΤΗΡΙΑ ΜΕ ΔΕΞΙΑ ΚΑΙ ΑΡΙΣΤΕΡΑ ΧΕΙΡΙΔΙΑ
 ΔΕΞΙΑ ΚΑΙ ΑΡΙΣΤΕΡΑ ΧΕΙΡΙΔΙΑ ΜΕ ΔΕΞΙΑ ΚΑΙ ΑΡΙΣΤΕΡΑ ΧΕΙΡΙΔΙΑ
 ΔΕΞΙΑ ΚΑΙ ΑΡΙΣΤΕΡΑ ΧΕΙΡΙΔΙΑ ΜΕ ΔΕΞΙΑ ΚΑΙ ΑΡΙΣΤΕΡΑ ΧΕΙΡΙΔΙΑ
 ΔΕΞΙΑ ΚΑΙ ΑΡΙΣΤΕΡΑ ΧΕΙΡΙΔΙΑ ΜΕ ΔΕΞΙΑ ΚΑΙ ΑΡΙΣΤΕΡΑ ΧΕΙΡΙΔΙΑ

ΑΝΤΙΚΕΙΜΕΝΟ		ΜΕΤΡΗΣΗ				
ΕΠΙΧΕΙΡΗΣΗ	ΜΕΤΡΗΣΗ	ΕΛΕΓΧΟΣ				
ΜΕΤΡΗΣΗ	ΕΛΕΓΧΟΣ	ΕΛΕΓΧΟΣ	ΑΝΤΙΚΕΙΜΕΝΟ		ΕΛΕΓΧΟΣ	
ΕΠΙΧΕΙΡΗΣΗ	ΕΛΕΓΧΟΣ	ΕΛΕΓΧΟΣ	ΕΛΕΓΧΟΣ	ΕΛΕΓΧΟΣ	ΕΛΕΓΧΟΣ	
ΕΠΙΧΕΙΡΗΣΗ	ΕΛΕΓΧΟΣ	ΕΛΕΓΧΟΣ	ΕΛΕΓΧΟΣ		ΕΛΕΓΧΟΣ	
ΕΠΙΧΕΙΡΗΣΗ	ΕΛΕΓΧΟΣ	ΕΛΕΓΧΟΣ	ΕΛΕΓΧΟΣ			

ΒΗ9FB5 @K F-B; 7 F7I HfBI AD9FL
 BI A69F'GI :: L'HCD'J-9K

HCD'J-9K
 G7 <9A5H7

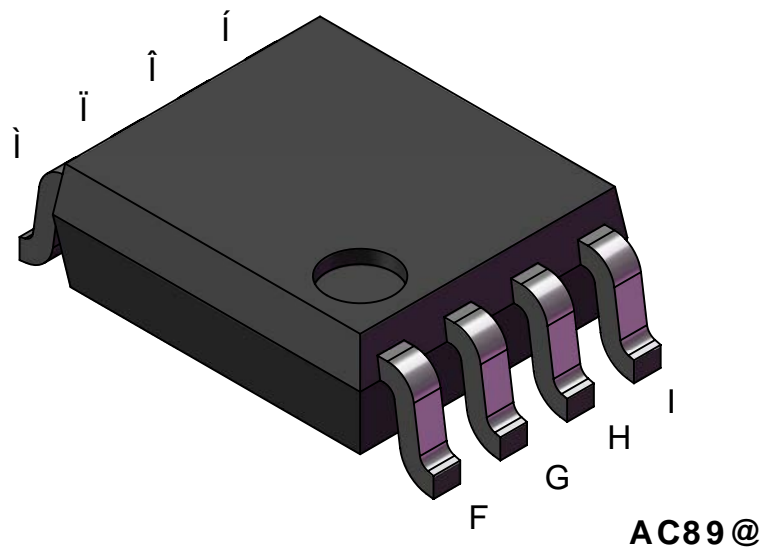
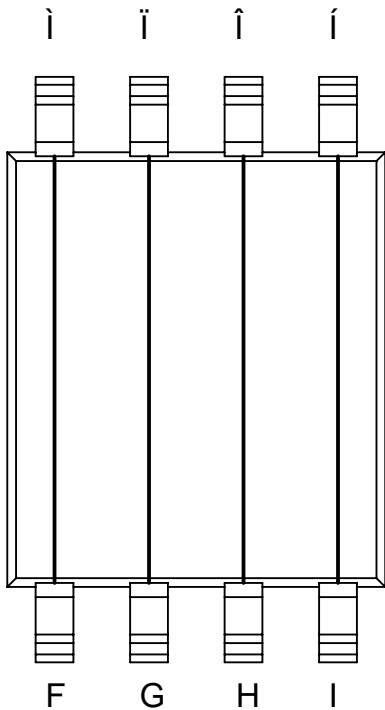

87) &
 RVT UÜÜ
 FÁÁ
 GÁÁ
 HÁÁ
 I ÁÁ

TopLine®			
ναισό		XÜÜÜÍ, FÖÖG RVT UÜÜ	
ύοασό	ύαό	öüæy æöæyÉ	üòx
FÍ K	CE	FI €I G	CE
öüæy vüüöασόöüæy æö			ÜPÖÖVÁGUZÁ

D5 FH'BI A69F-B; 'GMGH9A

JGGCD,
 ÛVŸŠÒ
 UWSŒÒ

xùúú
 í Ájā •

9+5
 ÚÔŠŒÛŒ

òí cã äüòš
 òãwãœjô

! H
 ÚŠŒŒ

vãm
 úãëüòò
 ùj pù
 šòôãúòò
 ùj fëë
 t œ/vôãœ

! 87 &
 ÔŒŒŒ

öög
 rwt úöü
 ùpuüvööüœü
 fãã
 gãã
 hãã
 iãã

8
 UÚVŒÞ

öãœ vòüÞœšãœ

D5 FH'BI A69F	G<CFH98'D-BG	BCH9G	F99@EHM	AG@ @J9@
xùúúí òí cãœöög ö	Fdì ÅGĩ Hdì Å dí	RWT ÚÖÜ	FëëëdHëëë	F
xùúúí öëœöög ö	Fdì ÅGĩ Hdì Å dí	RWT ÚÖÜ	Fëëd í ëë	F

TopLine®			
vãšö	XÙÚÚÍ, ÖÖG RWT ÚÖÜ		
úãšö ÞUÞÒ	úãö œ	öüœ œ öãüë FI èí G	úòx œ
öüãüvãöãšööüœ œö			ÚPÖÖVÁHÚŒÄ

D7 6 '6 C5 F8 ' @ B8 'D5 HH9 F B

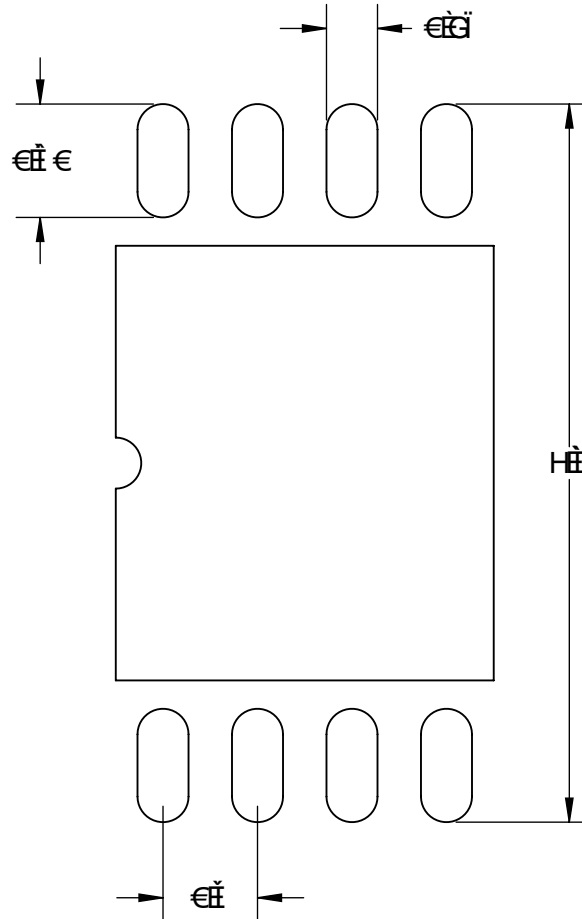

P[c • KVM | • • Á J c ! , á ^ Á J ^ & a a d
 FE 00 0 P U 0 P U A E U 0 P Á { E
 GE U 0 0 Á U 0 E J 0 0 0 0 P U 0 P U A E J 0 Á J 0 0 0 P V 0 0 Á P S Y A E J A Z 0 W 0 0 S P 0 E
 HE 0 0 U 0 P 0 0 U Á P U W S 0 A M J 0 A P 0 0 Á J Y P Á 0 Y 0 0 0 P 0 0 Á P 0 P Á 0 0 0 P 0 0 Á J 0 0 E

TopLine®			
V00S0		X000U1, E0G RMT U0U	
U00S0 G K	U00 E	000P 000P U E F I € G	U0X E
000P U V U 0 0 S 0 0 0 0 P 0 0			U P 0 0 V Á Á J 0 0 Á

58 : F99 F9 : CK DFC : C : GA8 D57 ? 5 ; 9

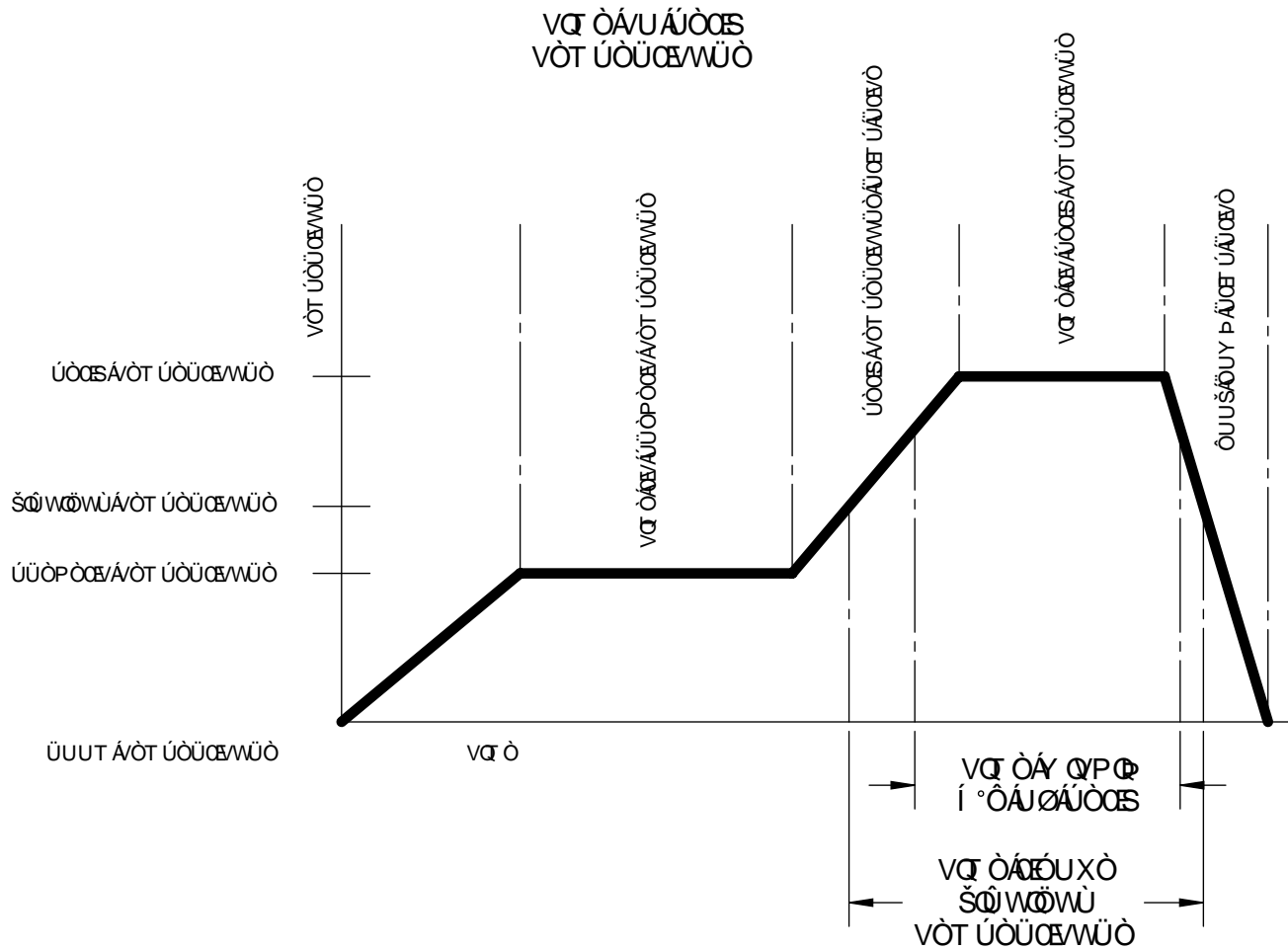

89G7F-DHCB	F9EI-F9A9BH
OKOUOEOAVUOPORAEVAVOT UOUAEWUO	H°OAVUOUPOAT CEQ WT
UUPORAEVAVOT UOUAEWUO	FI €°OAT Q WT EG€°OAT CEQ WT
UUPORAEVAVOT	I EAVUAVI EAVUOUPOU
UOE VAVUAVOES	H°OAVUOUPOAT CEQ WT
VQ OAVXOUSOWWUAVOT I OAVUAVOES	I EAVUAVI EAVUOUPOU
UOESAVOT UOUAEWUO	G €°OAVUO
VQ OAV QP O I OAVUAVOES	GEAVUAVI EAVUOUPOU
UOE VAVUOUSOUY P	I OAVUOUPOAT CEQ WT
VQ OAV I OAVUAVOES	I AVUOUPOAT CEQ WT



VAVO				XUUVI EOG RVT UOU			
UOESO	UAVO	OUAE OAVUE	UOX	UOESO	UAVO	OUAE OAVUE	UOX
PUPO	CE	FI EI G	CE	PUPO	CE	FI EI G	CE
OUAVUAVOES OAVUE O						UPOVAVUAVU	